

LD.230MOT

Egymotoros vezérlőelektronika ablakmozgató motorokhoz

Használati és üzembe helyezési útmutató
szakképzett telepítőknek!

Kérjük az útmutatót figyelmesen olvassa el, mert helytelen beüzemelés esetén a gyártó és forgalmazó cég nem vállal felelősséget!

Panelrajz:

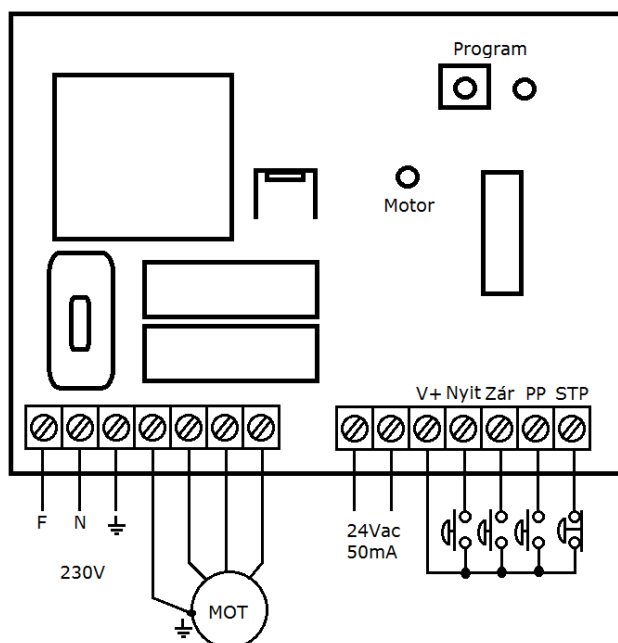

Műszaki adatok:

Tápfeszültség: 240Vac max.

Kapcsolt áram: 4A induktív 5A Ohmos

Bemenetek: Nyit, zár, PP, Stop

Teljesítmény felvétel: 2W

Segédkimenet: 24V 50mA

Rádió: nincs

Időzítések: nyitás, zárás idő: 1-255mp

Auto visszazárási idő .3-255mp

Időlépték: másodperc alapú

Beállítás: digitális, nyomógombról történik.

Alap beállítás: 2perc munkaidő, auto zárás nincs.



Sorkapocskiosztás:

F	Fázis pont 230V
N	Nulla pont 230V
Védőföld	hálózati földpont
Védőföld	Motor földpont (kettős szigetelésű motornál nem kell bekötni)
Nyit	Motor nyitás fázis
Közös	Motor közös
Zár.....	Motor zár fázis
24VAC	Segéd tápfeszültség, 24Vac 50mA (infrászorompó ellátására szolgál)
Nyit	Nyit bemenet (NO) Óra, nyomógomb, társasház funkcióra.
Zár.....	Zár bemenet (NO) nyomógomb
PP	Nyit-Stop-Zár-Stop bemenet (NO)
Stop	Stop bemenet (NC)

Felszerelés:

- 1, Vegye ki az elektronikát a dobozból, majd a doboz oldalára készítsen furatokat a vezetéknek, helyezze a tömszelencét
- 2, Szerelje fel a dobozt a megfelelő helyre, úgy, hogy a motorhoz szükséges kábel a lehető legrövidebb legyen.
- 3, Helyezze vissza a panelt a dobozba, majd kösse be a vezetékeket.
- 4, Használjon tömszelencét, vagy gumigyűrűt a vezeték dobozon való átvezetésére.

- **Használjon sodrott erű kábelt a könnyebb szerelés érdekében.**
- **Minden elektromos kötést feszültségmentes állapotban szabad elvégezni.**
- **Beüzemelés előtt győződjön meg arról, hogy a motor elakadás nélkül mozog.**

Gondos felszerelés esetén nem igényel karban tartást. Ne használjon ecetsavas tömítőanyagokat, mert a savgőz kárt tehet az elektronikában.

Beállítás:

Ügyeljen arra, hogy a motor zárt állapotba legyen. Nyomja le a „PROGRAM” gombot és tartsa lenyomva. A program LED villogása megszűnik, majd folyamatos fényre vált engedje el a gombot.

A vezérlés nyitásba kezd, a program LED másodpercenként villan egyet. Ha motor kinyitott, számoljon rá 2-3mp-et, majd nyomja meg újra a gombot.

Amint elengedi a program gombot, a LED félfénnyel villog, ezzel az automatikus zárás idő kezdődik. Ha nem szeretne automatikus szünetidőt, két másodpercen belül nyomja meg ismét a program gombot egyszer. A vezérlés zárni kezd.



A program LED másodpercenként villog, hagyja, hogy a motor elérje a véghelyzetét, ismét számoljon rá kb. 5 mp-et, és nyomja meg újra a program gombot egyszer.

Ezzel befejezte a tanítást.

A vezérlést nem lehet nullázni, csak újra tanítani, ezzel a régi beállítási időket illetve az automatikus szünetidőt módosíthatja, törölheti. Tehát ha utólag szeretné az automatikus szünetidőt bekapcsolni, újra kell tanítani a munkaidőket, csak a szünetidőt bele kell venni.

Problémák: - néhány jellegzetes hiba:

- A startjel hatására nem indul a motor:

Nincs meg a logikai feltétel, ellenőrizze a bemeneteket: STOP A program LED-nek villogni kell.

Indítóparancsok nem maradhatnak folyamatosak, nem világíthatnak folyamatosan a sorkapocs feletti kis zöld LED-ek. Pl.: beragadt indítógomb.

- Indításkor újra indul a rendszer:

Gyenge betáplálás, vezetékszakadás a betáp kábelben.

- A motor nem áll meg végállásra tanításkor, Triac zárlat, a vezérlés szervizt igényel.

Előzőleg rosszul bekötött motor, hibás, zárlatos kábel okozta következmény.

