

# ***VN.Mx, VN.MTx tengelyvég motor***

## *Üzembe helyezési kézikönyv*

### ***Figyelem!***

**A kézi csörlő láncát összefogó műanyag kötőzót csak a motor felszerelése után vágja le!  
Ellenkező esetben, a lánc megcsavarodik a lánckeréken és az leugrik róla. Szét kell  
szedni a motort, hogy újra vissza lehessen tenni azt.**

**A STOP kört mindenképpen kösse be, mert a motor meghibásodik!**

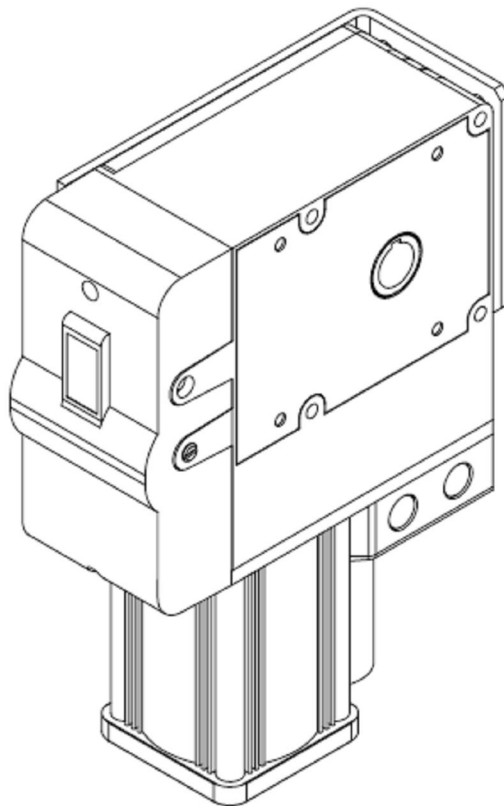

## Technikai adatok:

	<b>VN.M20</b>	<b>VN.MT20</b>	<b>VN.M40</b>	<b>VN.MT40</b>
Tápfeszültség:	230V	400V	230V	400V
Áramfelvétel:	3A	1,7A	3A	1,7A
Teljesítmény:	600W	800W	600W	800W
Nyomaték:	90Nm	105Nm	90Nm	105Nm
Fordulatszám:	24r/s	24r/s	24r/s	24r/s
Végállás áttétele:	1/20	1/20	1/40	1/40
Munka/szünet:	40%	80%	40%	80%
Hővédelem:	130°C	130°C	130°C	130°C
Műk. Hőmérs.:	-5...+40 °C	-5...+40 °C	-5...+40 °C	-5...+40 °C
Kondenzátor:	20µF	20µF	20µF	20µF
Kenés:		Olaj (Agip Blasias 32)		
Tömeg:	15kg	15kg	15kg	15kg
Kihajtás:	25,4mm	25,4mm	25,4mm	25,4mm
Befoglaló méretek:				

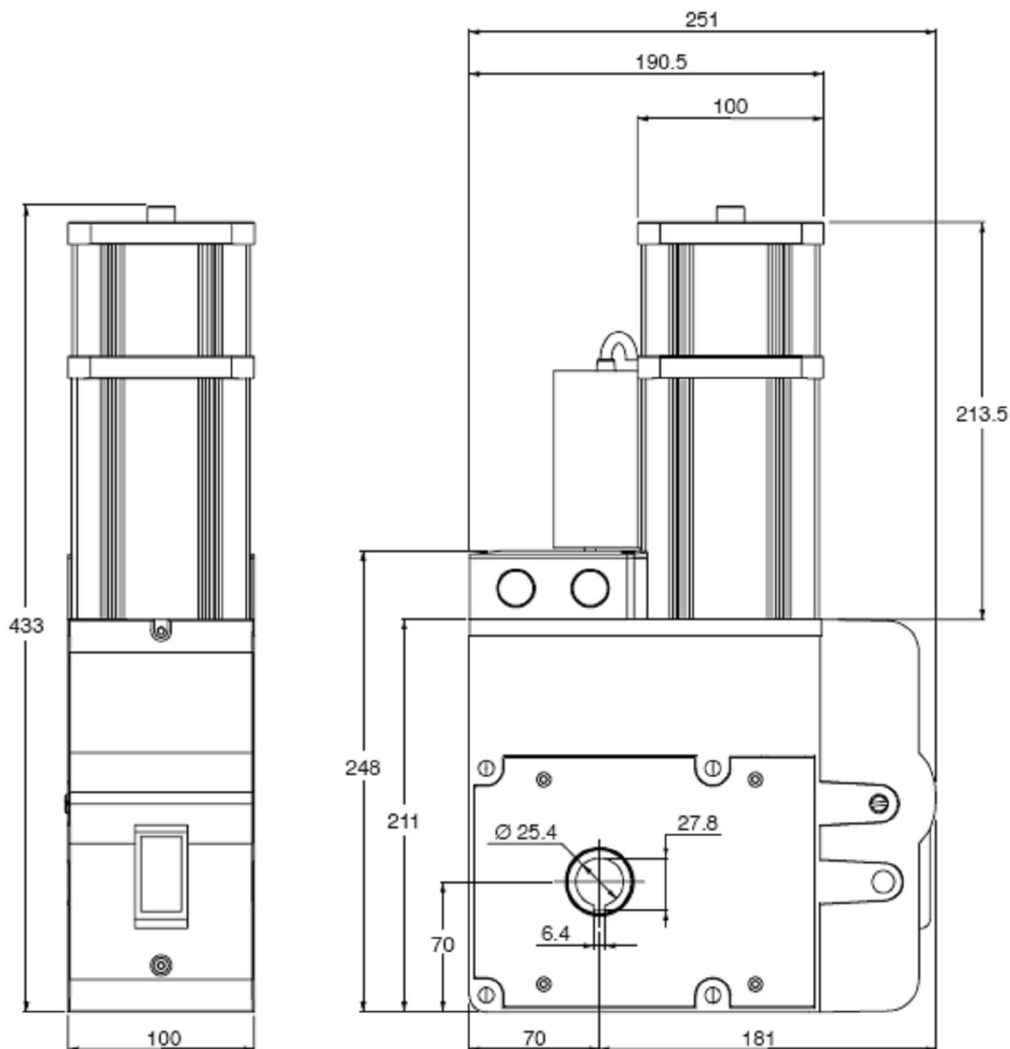

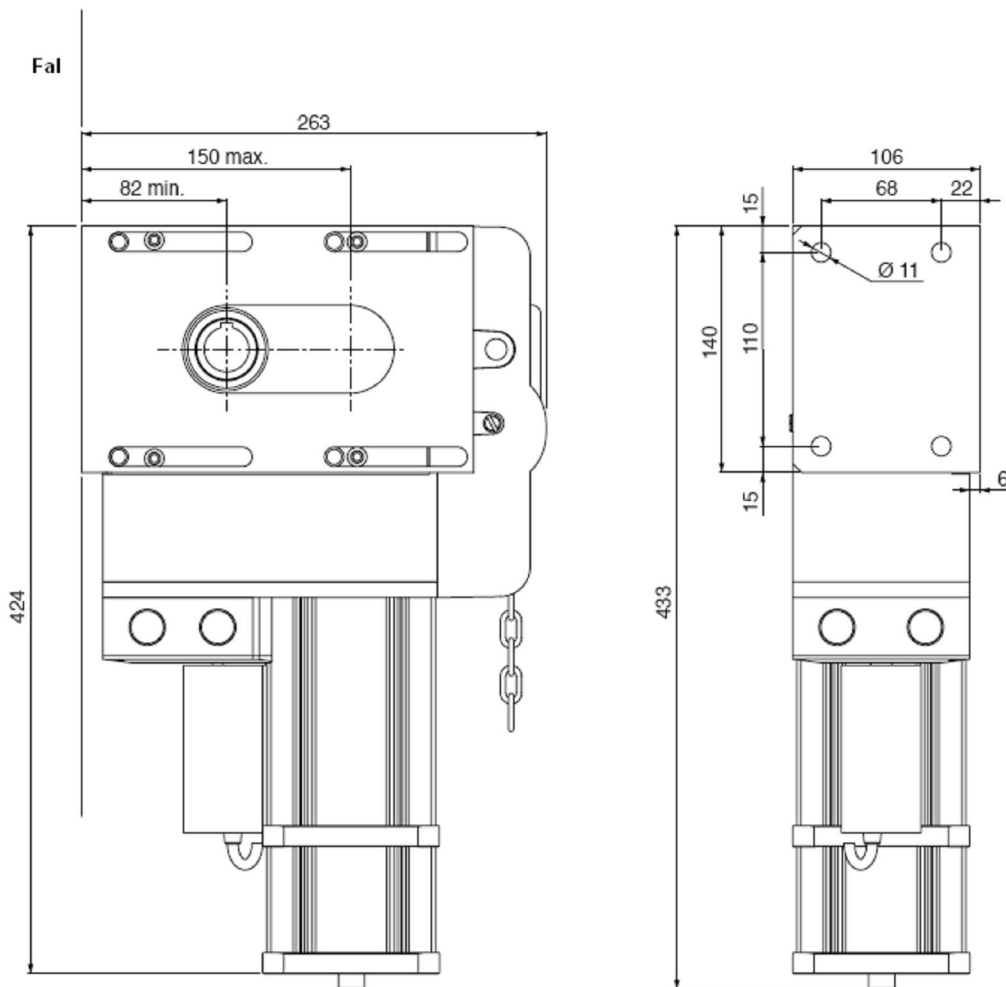
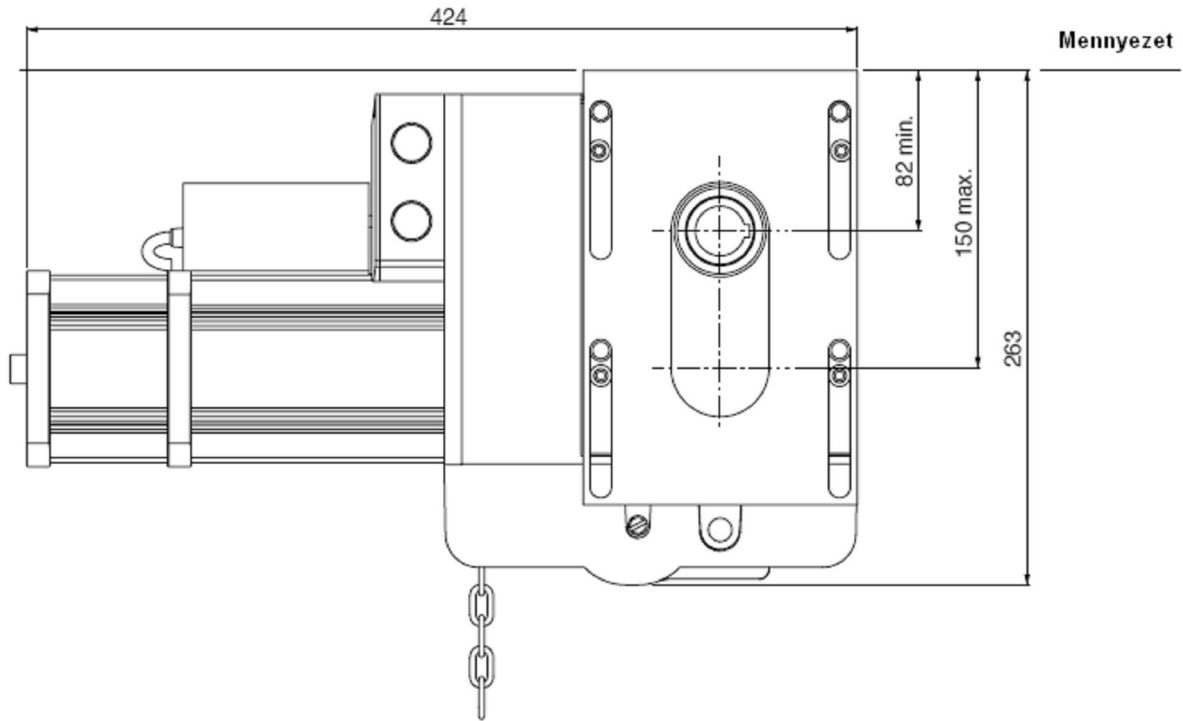

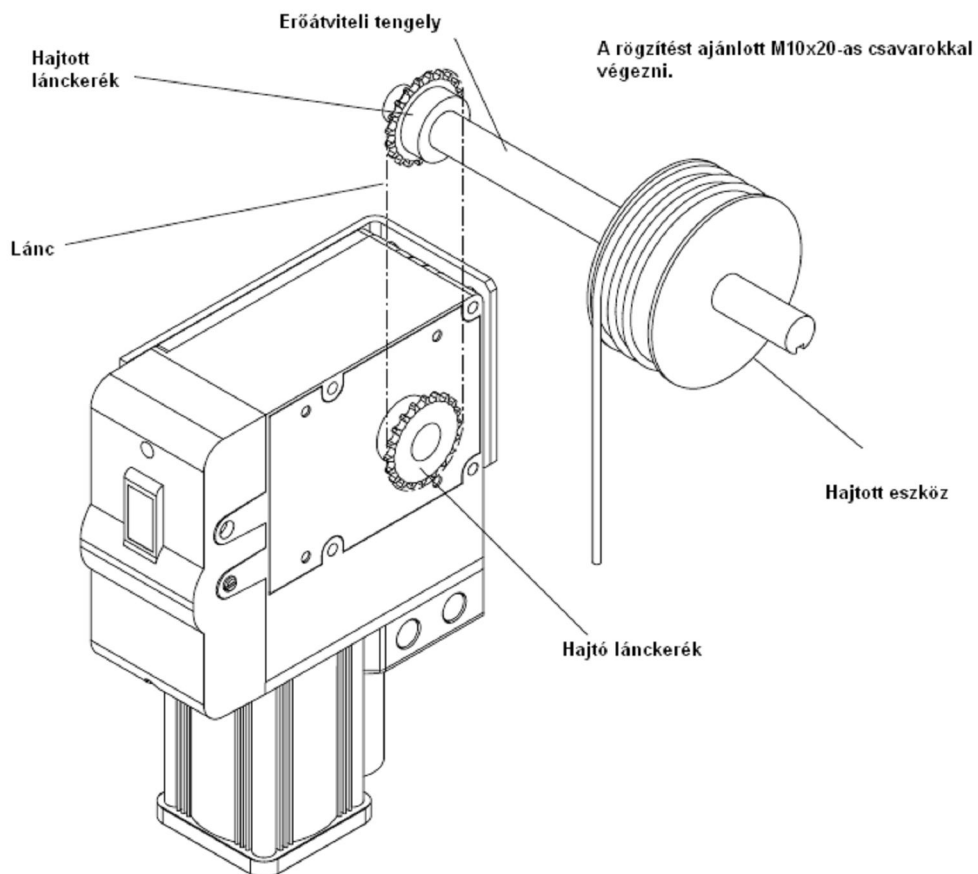
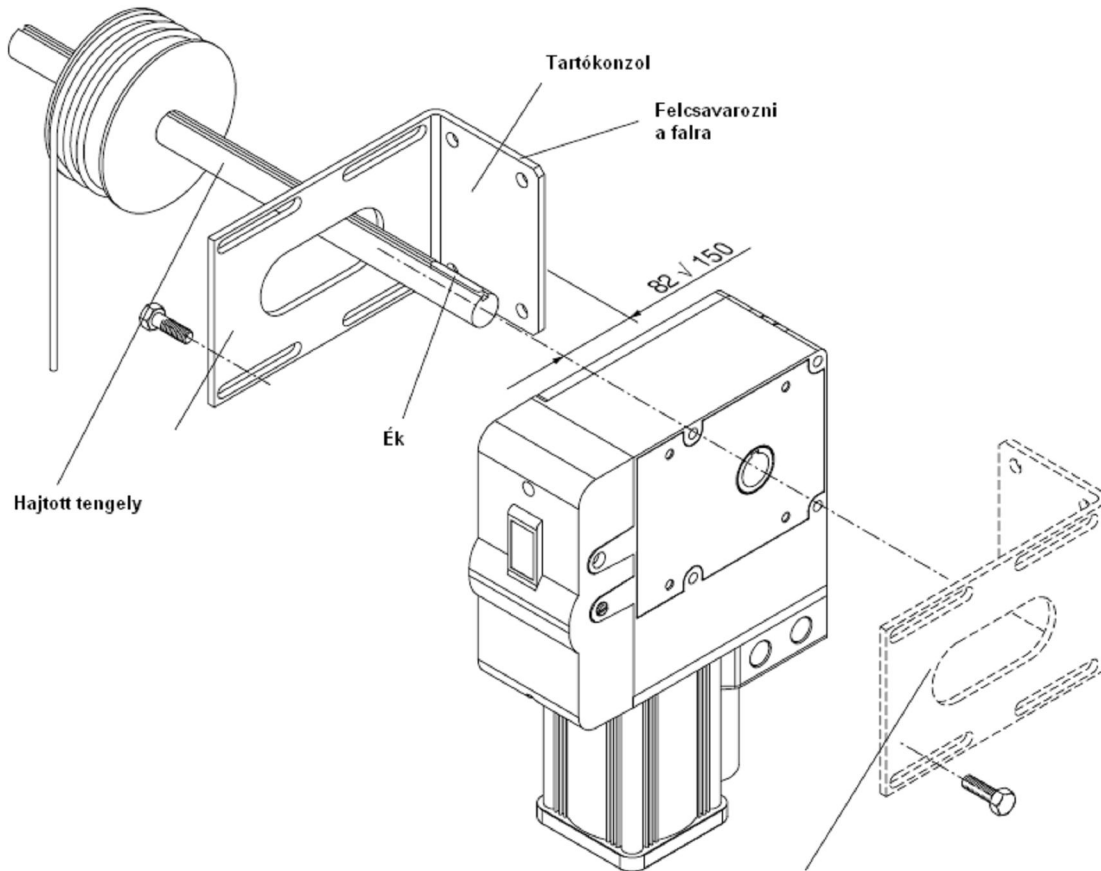

Bekötések:

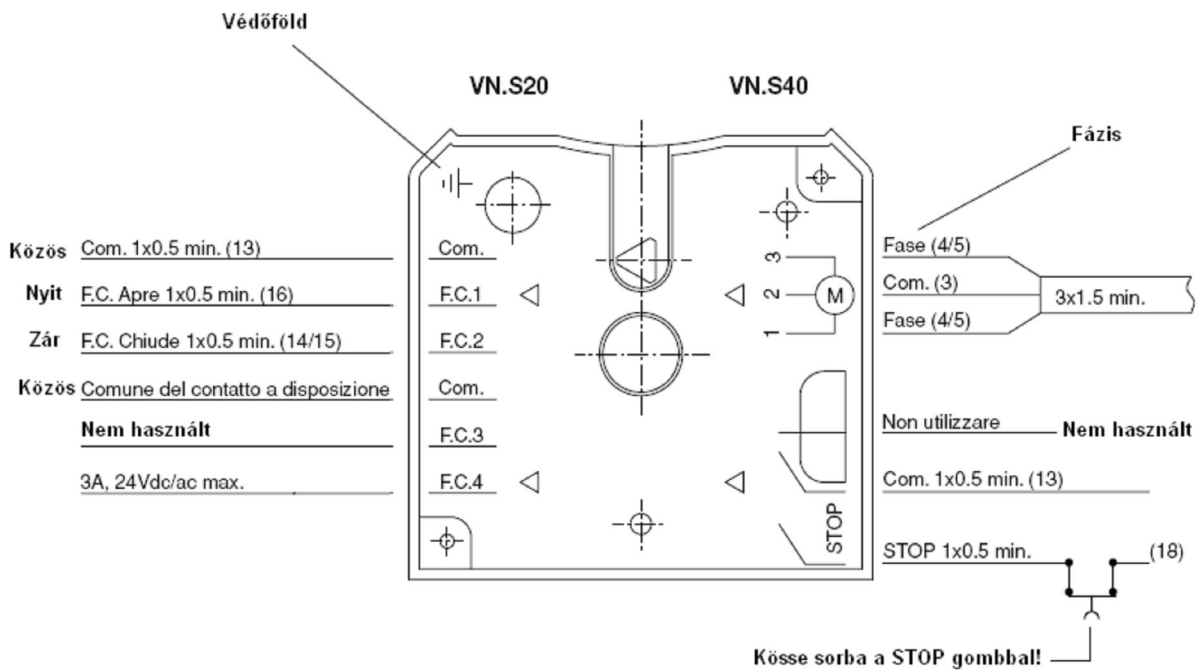
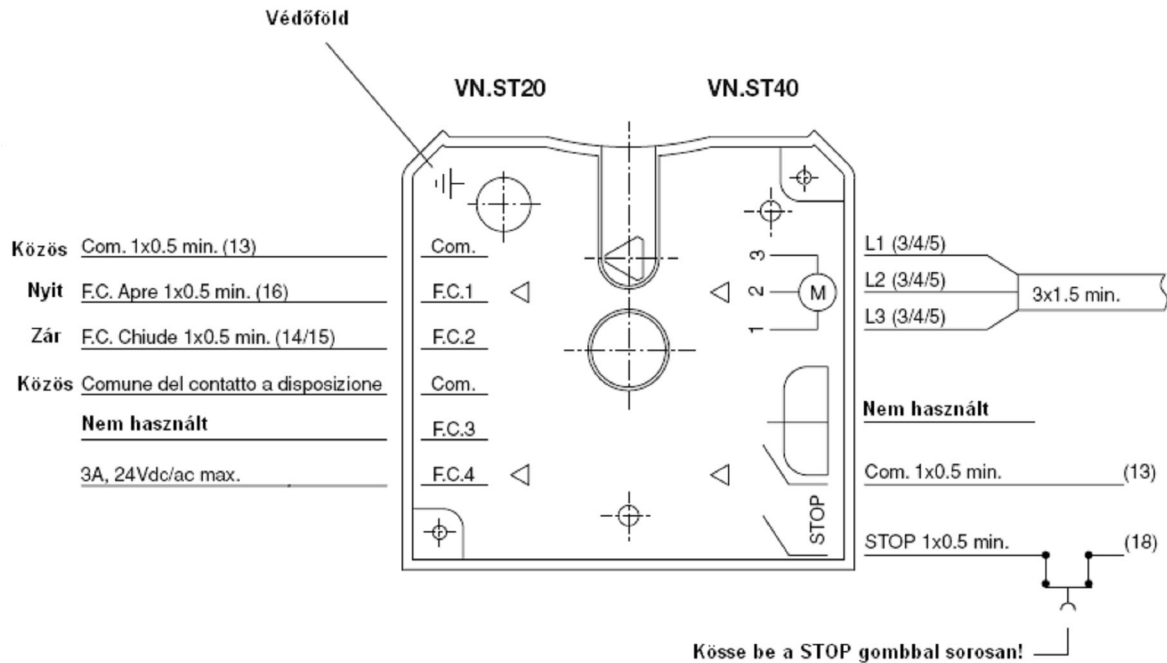

Vágállás kapcsoló kábel színei:

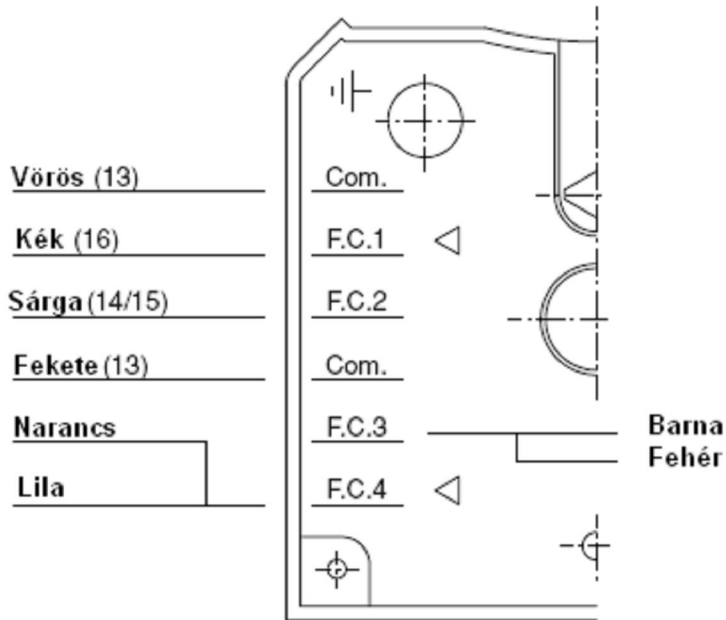

Kapcsolások:

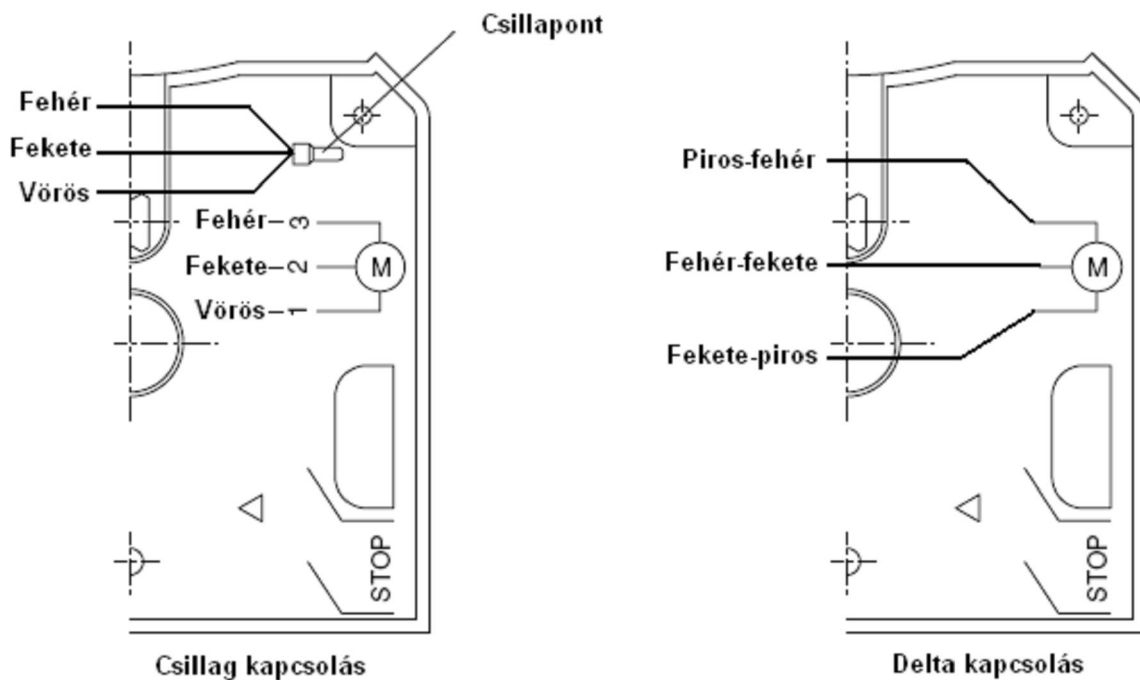

**Amennyiben a motor forgásiránya nem jó, cserélje meg bármelyik két fázist!**

## Végállások beállítása

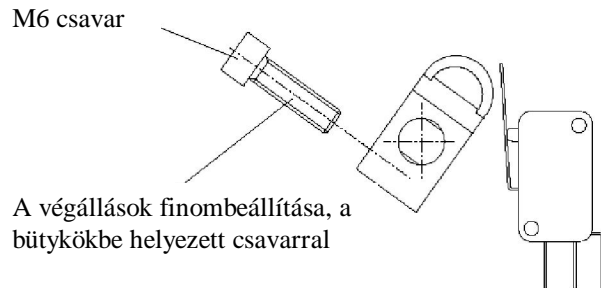
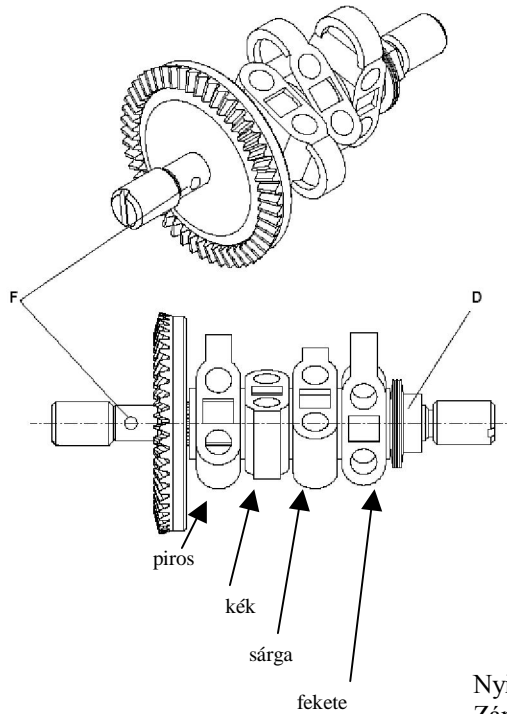

- Piros: nyitás elsődleges
- Kék: nyitás másodlagos (vészleállító)
- Sárga: zárás
- Fekete: kiegészítők blokkolása (gumiszegély)

Nyitás végállás beállításakor először a piros, majd a kék kapcsoljon  
Zárás végállás beállításakor először a sárga, majd a fekete kapcsol.  
Az „F” furatnál akassza meg a tengelyt egy vékony csavarhúzóval,  
Oldja ki a „D” anyát, és állítsa be a bütyköket.  
Ezután ismét rögzítse az anyát.